

ATORNILLADORA DE IMPACTO 1" CORTA



**Atornilladora de impacto neumática, de alta potencia y óptima rapidez de trabajo.
Para tornillos de diámetro máx. M36**

**Atornilladora de impacto
1" Corta.
Cód. 90703 776 0**

Carcasa de aluminio.

Selector de torque en 4 niveles.

Conmutador de giro para ajustar o aflojar.

Mango ergonómico recubierto en goma que impide que la mano del operario se enfríe.

Mecanismo de impacto "Pinless"
Un golpe por cada giro, el martillo y el pasador forman una única pieza.

Eje corto con sistema de fijación de tubo de impacto por medio de anillo de retención.

Salida y entrada de aire ajustable en 360°.

Datos técnicos	
Encastre	1"
Torque máximo de trabajo Nm*	1287 - 1897
Torque máximo en reversa Nm*	2712
Presión de operación bar	6,3
Peso Kg	9,6
Consumo de aire l/min	310
Rosca de conexión pulg.	1/2"
Diámetro de manguera recomendado mm	13
Nivel de ruido dB	94
Velocidad en vacío rpm	5000

*El torque de trabajo es habitualmente tomado en condiciones de trabajo promedio. Posee una relación directa con las muy variables condiciones ambientales (presión de aire, diámetro de manguera, nivel de suciedad, etc).

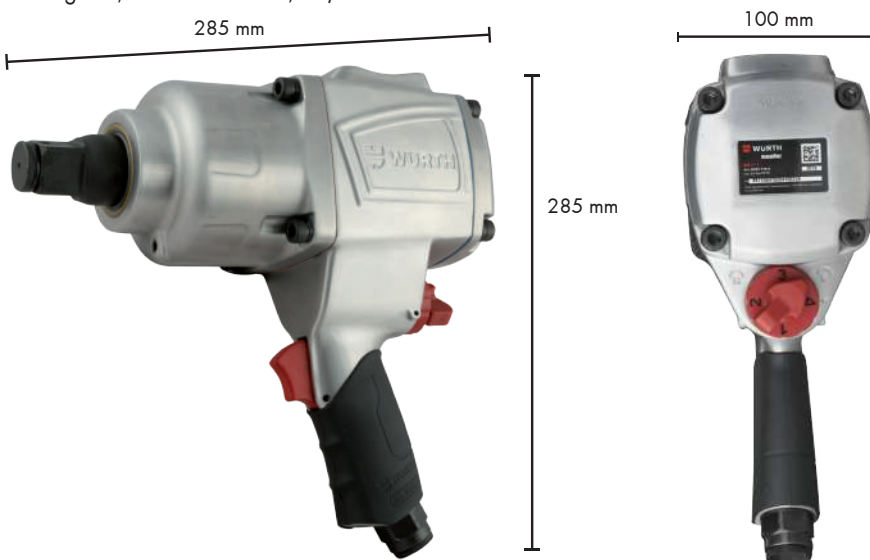

ATORNILLADORA DE IMPACTO 1" CORTA

Aplicaciones:

Ideal para el cambio de ruedas en camiones, autobuses y equipos de construcción o agrícola; también es perfecta para el mantenimiento industrial y trabajos de reparación.

Ventajas:

- Larga vida útil y buena distribución del peso.
- Bajo nivel de vibración.
- Alto torque en avance y retroceso.
- El mecanismo "Pinless" le otorga a la herramienta una mayor durabilidad de tiempo de trabajo de servicio pesado y una baja emisión de ruido.

Beneficios:

- Trabajo rápido y más eficiente que con atornilladoras de menor potencia.
- Reduce el riesgo de tendinitis y fatiga muscular debido a su baja vibración.

Consejo de mantenimiento:

Cuando se utiliza la atornilladora diariamente se deberá recargar el filtro lubricador (Cód. 90699 101 12) con aceite para línea neumática. En caso de usarla esporádicamente, verificar el nivel de aceite.



Mango adicional ajustable 360° para mayor comodidad de uso.



Encastre de 1" con agujero pasante para asegurar el tubo de impacto.



Mango soft-grip ergonómico y entrada de aire de 1/2" con rotación libre de 360°.



Conmutador para seleccionar el sentido de giro.
Perilla para seleccionar 4 niveles de torque.

Posición	Torque aprox.
1	1287 Nm
2	1490 Nm
3	1734 Nm
4	1897 Nm



Salida de aire superior que permite direccionar el aire en 360° para evitar molestias en el uso.

Accesorios opcionales (no incluidos en la caja)		
Descripción	Código	☒
Racor con rosca macho de 1/2"	90699 211 2	1
Aceite para máquinas neumáticas	00890 000	1

Productos relacionados:

Tubo de impacto corto 1"
Cód. 90714 15...
Tubo de impacto largo 1"
Cód. 90714 151...

Extensión de impacto 1" - 175mm
Cód. 90714 158 607
Manguera para aire 13mm
Rollo 50m.
Cód. 90699 921 35

Abrazadera Cincada 12-22
Cód. 90539 014 22 ...
Acople salida manguera 13mm
Cód. 90699 121 3